

POUR LES RADIATEURS ET LES AEROREFROIDISSEURS

MANUTENTION DE L'EMBALLAGE MARITIME



FINCOIL LU-VE OY

Ansatie 3, FI-01740 VANTAA, FINLAND

Tel. +358 9 89441, Fax +358 9 8944318

Website: alfa.luvegroup.com

CONSIGNES

Tous droits réservés sans préavis

Traduction des instructions originales
31242729FR-02

Concepts utilisés dans ce manuel

LISEZ TOUJOURS LES CONSIGNES AVANT DE MANIPULER L'EMBALLAGE

Avertissement et remarque

ATTENTION!





Includes information, the negligence of which might result in accident or fatality.

REMARQUE!

Inclut des informations dont le non-respect risque d'entraîner des dommages à l'appareil et à l'environnement et de compromettre l'installation ou l'entretien.







Symboles d'avertissement

Nous résumons dans cette page tous les symboles d'avertissement utilisés dans ce manuel.

| | |
|---|--|
|  | Avertissement général |
|  | Charge aérienne |
|  | Chariot-élévateurs à fourche et autres véhicules industriels |
|  | Élément coupant Le contact avec les éléments coupants (par ex. les ailettes) peut provoquer des blessures. |

Symboles de protection

Nous résumons dans cette page tous les symboles de protection utilisés dans ce manuel.

| | |
|--|--|
|  | Portez des équipements de protection des yeux Utilisez des équipements de protection des yeux : capot de protection, lunettes de sécurité, protection du visage. |
|  | Portez des gants de protection Utilisez une protection des mains : les gants de protection doivent protéger contre les dangers mécaniques et chimiques. |
|  | Portez des vêtements de protection |
|  | Portez des chaussures de sécurité |
|  | Portez un casque |
|  | Protection des oreilles |

Symboles de qualification de l'opérateur

| | |
|---|--|
|  | Opérateur d'équipement de levage et de transport , un opérateur qualifié capable d'utiliser un équipement de levage et de transport pour le matériel et les appareils (en respectant scrupuleusement les consignes du fabricant) conformément aux lois en vigueur dans le pays en question. |
|---|--|

Risques résiduels

| | |
|---|--|
|  | <p>ATTENTION ! Avant le levage, vérifiez le poids de l'appareil à l'aide des documents de la livraison ou de la plaque signalétique et vérifiez que les engins de levage utilisés, palan ou chariot-élévateur à fourche, sont adaptés.</p> <ol style="list-style-type: none"> 1. N'attachez de courroies ou d'élingues qu'aux appareils qui sont équipés pour cela. 2. Assurez-vous que les courroies ou les élingues avec des crochets lèveront l'équipement d'une manière équilibrée. <p>Ne pas aller sous l'appareil s'il est suspendu!</p>  |
|  | <p>ATTENTION! Ne restez pas sous l'appareil ou sous des pièces/parois s'ils sont suspendus!</p>  |
|  | <p>ATTENTION! Assurez-vous de porter un équipement de protection individuel (EPI) adapté quand vous utilisez un pied-de-biche. Ne forcez jamais rapidement sur un objet sur lequel vous faites levier. Soyez conscient des risques pour vous et pour d'autres personnes pour éviter les blessures liées aux accidents.</p>  |
|  | <p>ATTENTION! Pour éviter la chute d'un emballage maritime.</p> <ul style="list-style-type: none"> • Maximum 3 éléments les uns au-dessus des autres. • Les emballages doivent être placés en ligne. • Stockez toujours les emballages dans un endroit plat.  |

L'inspection visuelle de l'emballage maritime

Vérifiez les éventuels dommages de transport. Le fournisseur ne saurait être tenu responsable des coûts causés par un équipement cassé suite à une manipulation inappropriée, ou à un dommage lors du transport. Vérifiez les points marqués sur l'emballage maritime. Assurez-vous que le poids et les dimensions de l'emballage correspondent à la **LISTE D'EMBALLAGE**.

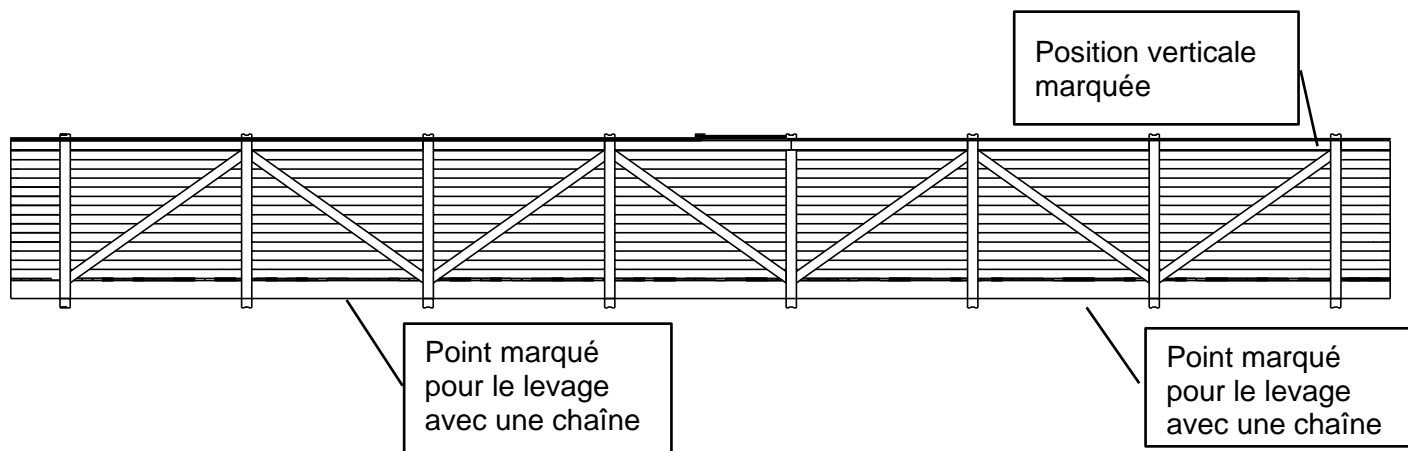

Levage, stockage et déplacement de l'emballage



ATTENTION!

Avant le levage, vérifiez le poids de l'appareil à l'aide des documents de la livraison ou de la plaque signalétique et vérifiez que les engins de levage utilisés, palan ou chariot-élévateur à fourche, sont adaptés.

1. N'attachez de courroies ou d'élingues qu'aux appareils qui sont équipés pour cela.
2. Assurez-vous que les courroies ou les élingues avec des crochets lèveront l'équipement d'une manière équilibrée.

Ne pas rester sous l'appareil s'il est suspendu!



Levage et déplacement de l'emballage

Assurez-vous du poids de levage et utilisez les équipements de levage adaptés.

Levage avec des chaînes.

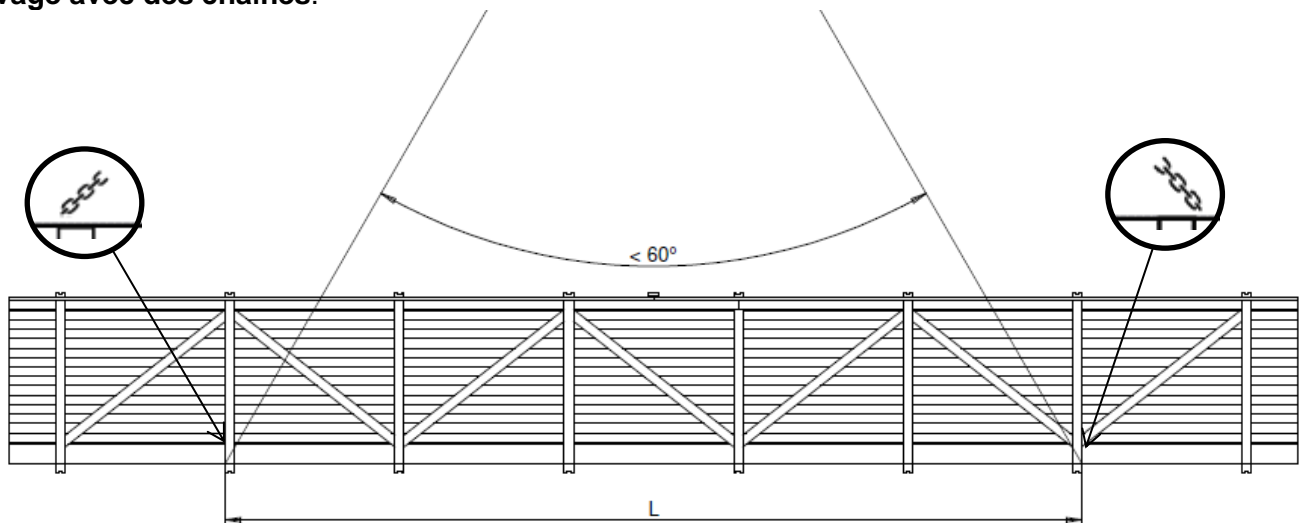

REMARQUE!

Utilisez tous les points marqués pour le levage. La longueur minimum de la chaîne de levage, quand aucune poutre de levage n'est utilisée, doit être égale à la distance entre les points de levage L.

Levage avec un chariot-élévateur à fourche

Notez et utilisez le point d'équilibre de l'emballage quand vous levez l'appareil avec un chariot-élévateur à fourche.

Les fourches de levage doivent être placées aux endroits appropriés de l'emballage maritime en bois. La largeur minimum des fourches est 1800 mm et leur longueur minimum est de 2300 mm.



Stockage

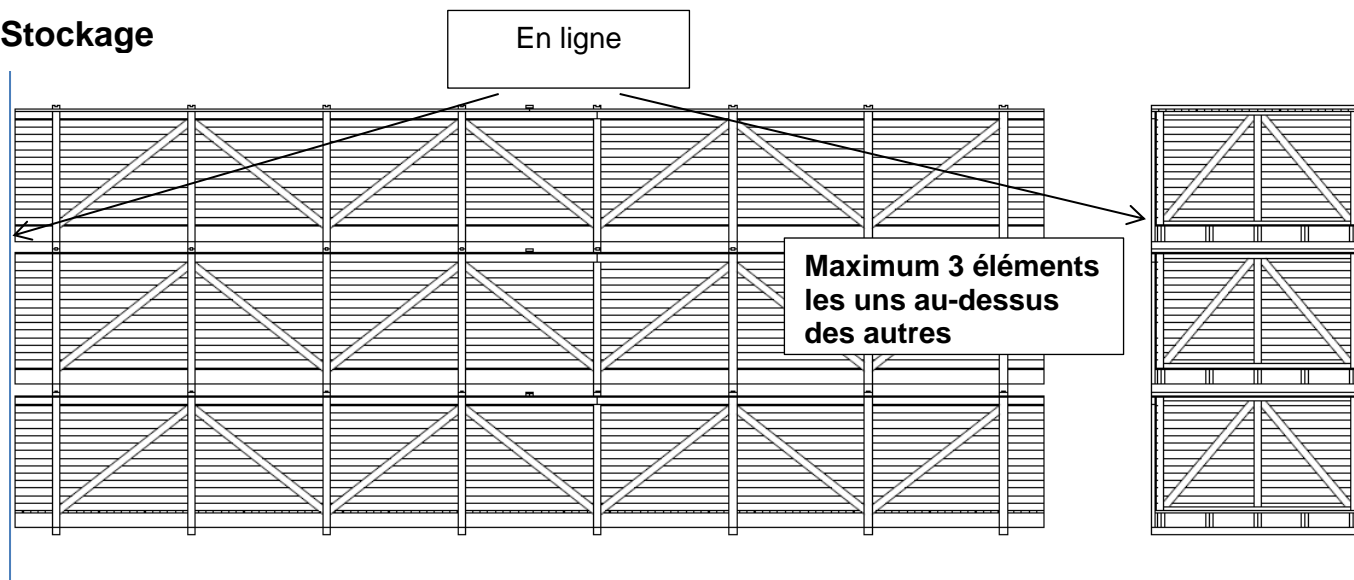

ATTENTION!

Pour éviter la chute d'un emballage maritime.

- Maximum 3 éléments les uns au-dessus des autres.
- Les emballages doivent être placés en ligne.

Stockez toujours les emballages dans un endroit plat.



L'ouverture de l'emballage maritime



ATTENTION!

Ne restez pas sous l'appareil ou sous des pièces/parois s'ils sont suspendus!



ATTENTION!

Assurez-vous de porter un équipement de protection individuel (EPI) adapté quand vous utilisez un pied-de-biche. Ne forcez jamais rapidement sur un objet sur lequel vous faites levier. Soyez conscient des risques pour vous et pour d'autres personnes pour éviter les blessures liées aux accidents.



REMARQUE!

Faites attention de ne pas endommager l'appareil en enlevant l'emballage.

1. Enlevez le haut de l'emballage (2 pièces). Utilisez un pied-de-biche et des outils de levage si vous en avez.



2. Ouvrez les parois latérales au pied-de-biche, utilisez un outil de levage pour empêcher les parois de tomber.



3. Enlevez les parois d'extrémité.



4. Enlevez les poutres supérieure et latérale.



5. Enlevez les flancs de l'emballage (le cas échéant).



6. Dévissez les boulons qui maintiennent fixé l'appareil à l'emballage, enlevez les supports de fixation des pattes et levez les appareils conformément aux **instructions du manuel de l'appareil**.



Marquages conformément à la norme ISO780

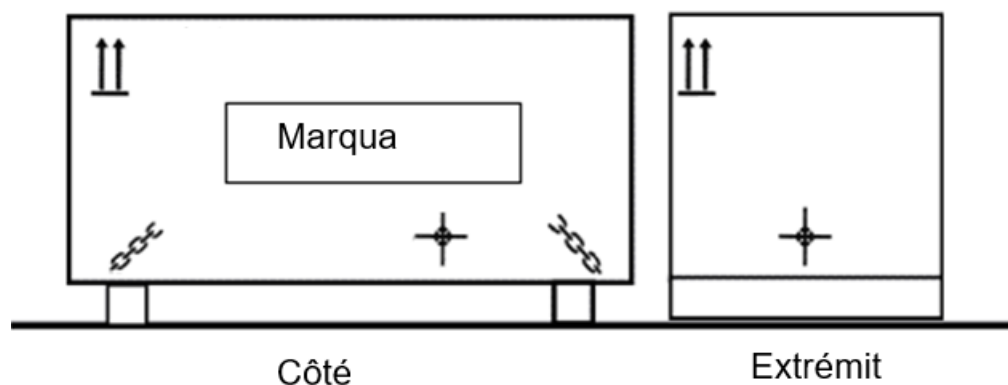

De plus, le symbole CIPV (NIMP 15) est apposé sur les deux côtés de l'appareil.

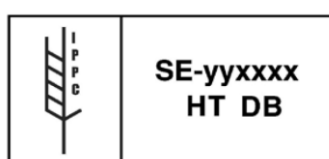

Recyclage

Tous les emballages peuvent être recyclés
ou sont aptes à la récupération d'énergie.
Le bois respecte la norme NIMP 15.

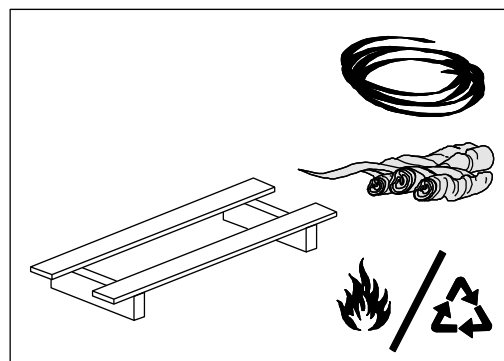



alfa.luvegroup.com